

Anbauanweisung für Anhängerkugelkopf mit Halterung. Typ: VW 1600

Verwendungsbereich: VW 1500 (Typ 3), 1500 S, Variant, Variant S, VW 1600, 1600 TL, 1600 A, 1600 L, Variant 1600 A, Variant 1600 L.

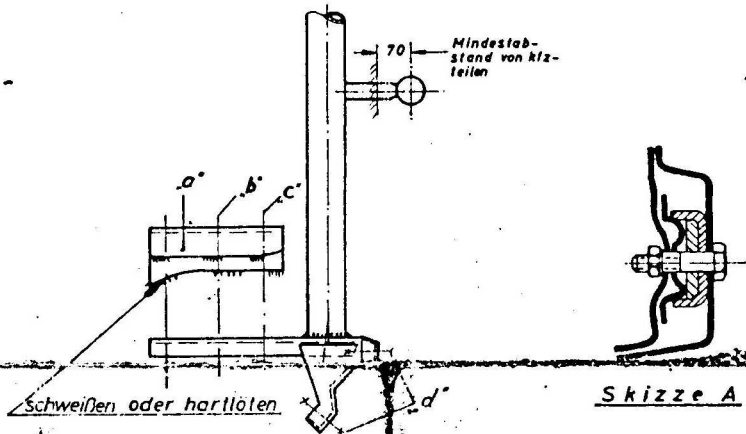

Anbauanweisung:

1. Den hinteren Stoßfänger einschließlich Halterung von der Karosserie lösen.
 2. Die Halterung des Anhängerkugelkopfes in die Durchbrüche so einführen, daß die Längsträger des Anhängerkugelkopfes gemäß Skizze A gegen die Verstärkung der Karosserie liegen.
 3. Das Verstärkungsblech a mit dem Längsträger des Anhängerkugelkopfes und der Karosserie durch die Sechskantschrauben b und c verschrauben. Die Bohrungen für die Schrauben b und c sind in der Karosserie vorhanden.
 4. Das Verstärkungsblech an den bezeichneten Punkten mit der Karosserie hartlöten oder autogen verschweißen. Nach dem Schweißen oder Hartlöten die Nähte reinigen und lackieren!
 5. Die ursprünglichen Stoßfängerhalterungen lösen. Den Stoßfänger an die Halterung des Anhängerkugelkopfes mit den Schrauben d festschrauben.
Elektrische Anlage gemäß StVZO, Westf. Best.Nr. 6V 507 304, 12V 507 305
- Die Kugel bzw. Kupplung ist stets sauber zu halten und zu fetten.**

Bei der Überprüfung des Anbaues ist diese Anweisung dem amtlich anerkannten Sachverständigen oder Prüfer vorzulegen.

Die Anbauanweisung ist dem Kraftfahrzeugbrief beizufügen.



Hersteller: Westfalia-Werke KG., Wiedenbrück